

SWK - Karta technologiczna

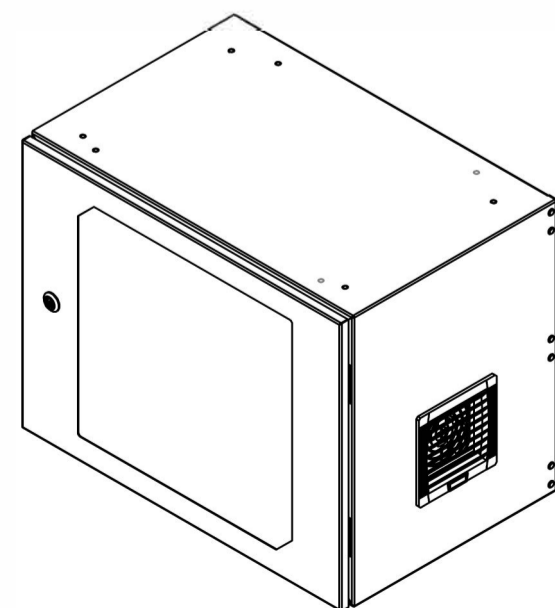

1. Konstrukcja stelażowo - blaszana, nitowana oraz skręcana.
2. Stelaż wykonany z blachy ocynkowanej o grubości 1 oraz 1,5[mm].
3. Pozostałe elementy blaszane wykonane z blachy DC01 o grubości 1,2[mm]
4. Szafa wisząca posiadająca z tyłu otwory do przykręcenia.
5. Szafa posiada IP 54.
6. Dwie wersje wykonania wewnętrzną oraz zewnętrzną.
7. Drzwi zamykane na klucz.
8. Dwa rodzaje wykonania drzwi.
9. Profile montażowe Rack z możliwością płynnej regulacji .
10. Przepusty kablowe na dole, górze w formie deklini przykręcanych.
11. Na bokach kratki wentylacyjne.
12. Szafa przystosowana do montażu wszelkich akcesoriów 19".
13. Nośność całkowita: 60[kg].

2 rodzaje wykonania drzwi

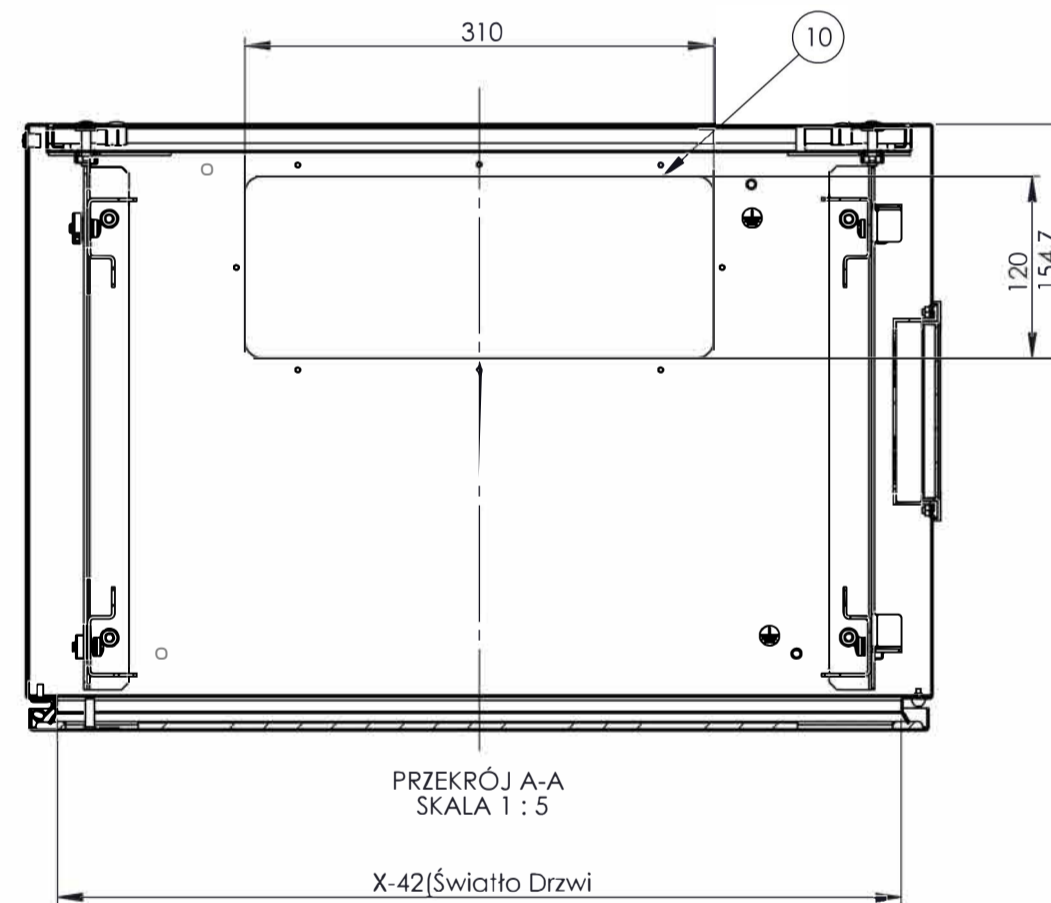
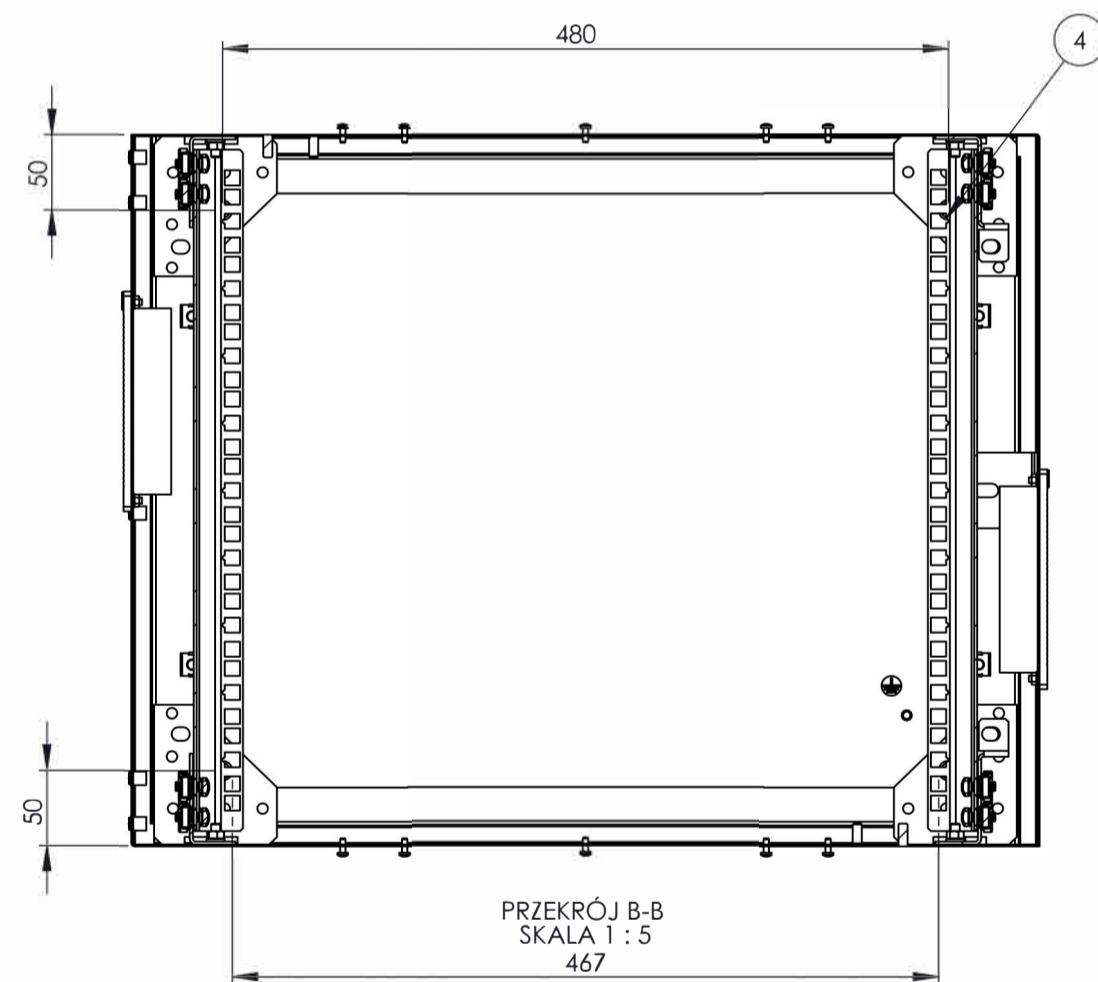
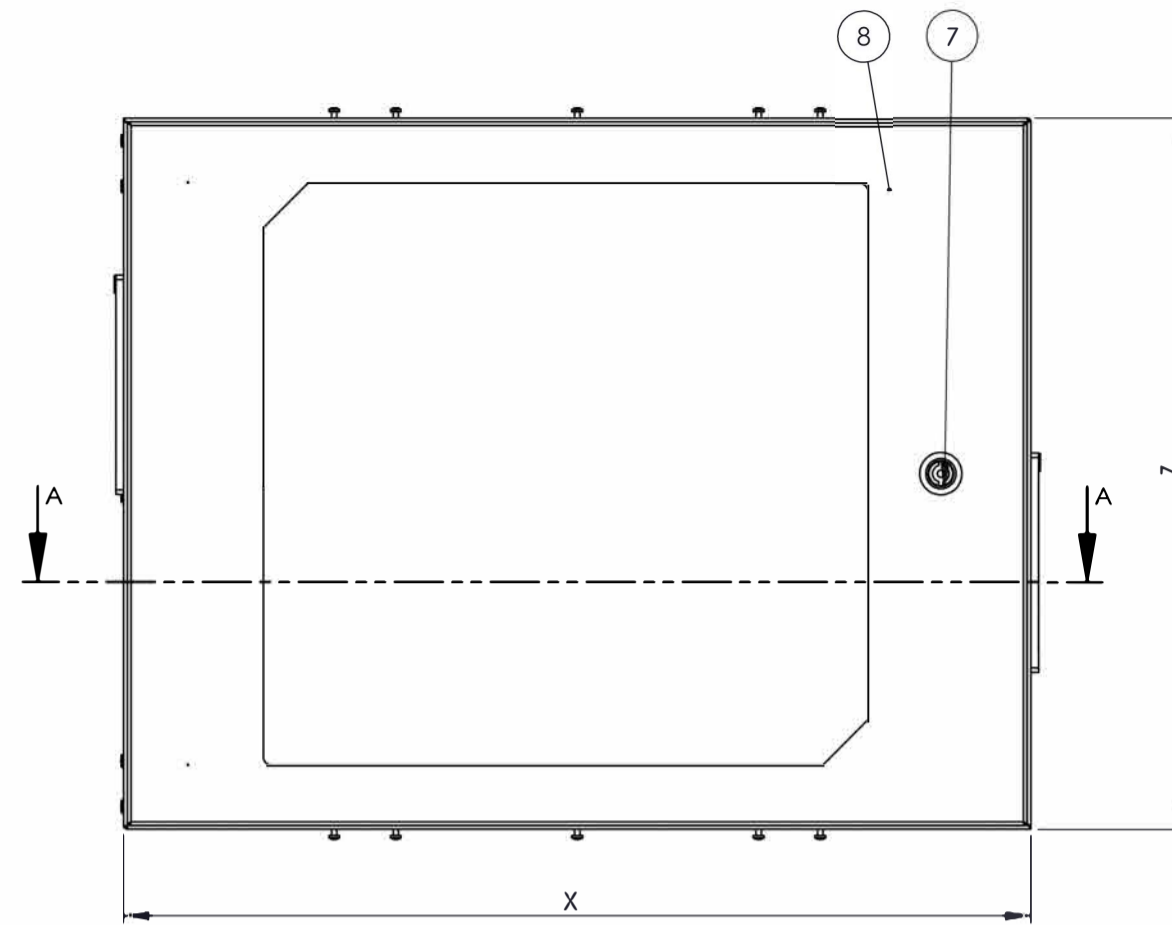
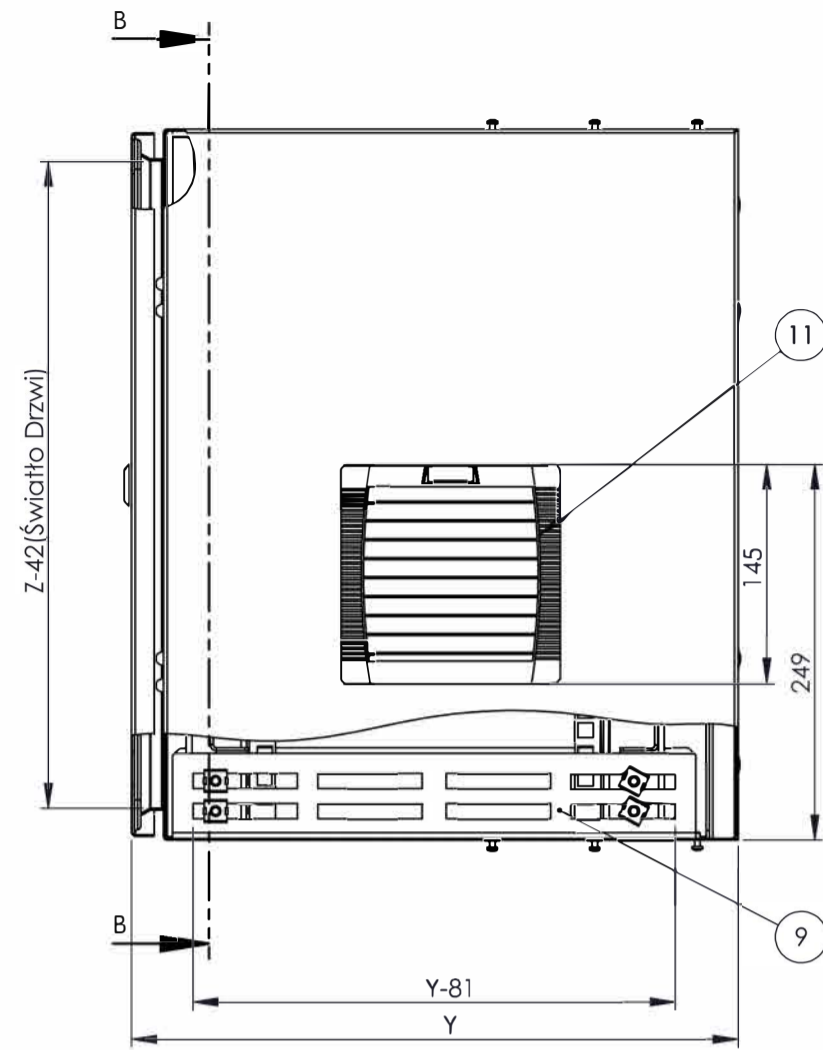
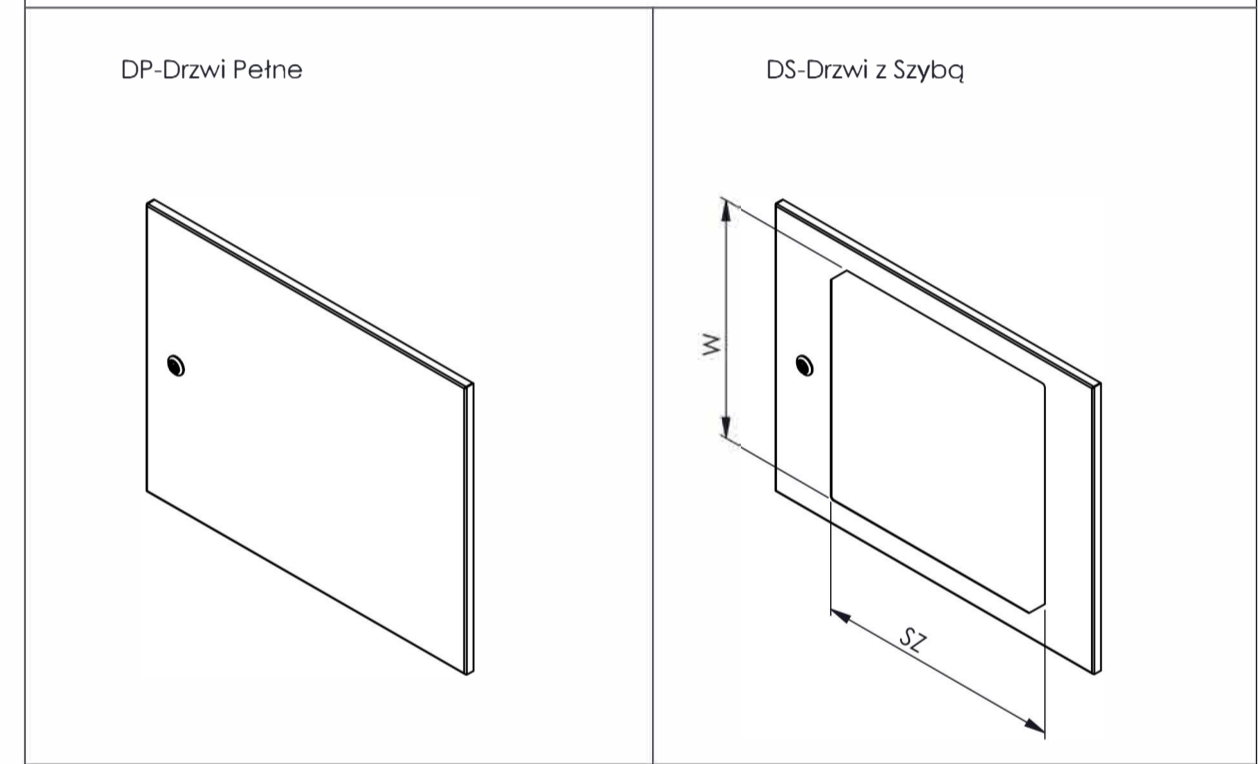

Legenda						
X	Szerokość					
Y	Głębokość		R=S	Drzwi z szybą		
Z	Wysokość		R=P	Drzwi pełne		
R	Rodzaj drzwi		F=W	Wewnętrzne		
F	Zastosowanie		F=Z	Zewnętrzne		Wymiar szyby
X[mm]	Y[mm]	Z[mm]	Wys. użytkowa U	Kod	SZ	W
600	400	335	6U	SWK19-6U-40-DR-F	400	240
	600			SWK19-6U-60-DR-F		
	400	470	9U	SWK19-9U-40-DR-F		385
	600			SWK19-9U-60-DR-F		
	400	605	12U	SWK19-12U-40-DR-F		510
	600			SWK19-12U-60-DR-F		
	400	737	15U	SWK19-15U-40-DR-F		640
	600			SWK19-15U-60-DR-F		
400	870	18U	SWK19-18U-40-DR-F	785		
600			SWK19-18U-60-DR-F			

SWK19-NU-X-DR-F



U-Wysokość

X-Głębokość

Zastosowanie:
F=W-Wewnętrzne
F=Z-Zewnętrzne

Wersja Drzwi:
DP-Drzwi Pełne
DS-Drzwi Szyba